

СОДЕРЖАНИЕ

ВВЕДЕНИЕ	7
ГЛАВА I. ВОЕННОЕ КОРАБЛЕСТРОЕНИЕ И ВОЕННЫЕ ФЛОТЫ В АНТИЧНЫЙ И ВИЗАНТИЙСКИЙ ПЕРИОДЫ	13
1. Основные этапы развития античного военно-морского флота	14
2. Особенности конструкции античных военных кораблей	36
3. Военные корабли меньше триеры	67
4. Триера и более крупные корабли	73
5. Основные типы легких военных кораблей, известных римлянам	91
6. Типы военных кораблей, использовавшихся в позднеримский период	109
7. Основные типы военных кораблей в византийский период	118
8. Командный и рядовой состав византийского флота	138
9. Античные и византийские военно-транспортные суда	150
10. Приспособления для борьбы с кораблями противника, использовавшиеся в греко-римский период	155
11. Приспособления для борьбы с кораблями противника, использовавшиеся в византийский период	165
12. Подготовка к морским сражениям, порядок и характер их проведения	187
ПРИЛОЖЕНИЕ	200
ГЛАВА II. ОРГАНИЗАЦИЯ ФЛОТОВ РИМСКОЙ ИМПЕРИИ И ВИЗАНТИИ	225
1. Постоянные флоты в период Принципата	226
2. Военные флоты в период Поздней Империи	232
3. Организация и состав византийского военно-морского флота в VII–X вв.	270

4. Структура военно-морских сил Византийской империи . . .	285
5. Административные реформы и изменения в морских командных структурах в X столетии.	301
6. Административные реформы середины XI в. и упадок военного флота Византии.	307
7. Реформы организации флота при Комнинах	329
ГЛАВА III. УЧАСТИЕ В ВОЕННЫХ ДЕЙСТВИЯХ ФЛОТОВ ПОЗДНЕЙ РЕСПУБЛИКИ, РИМСКОЙ И ВИЗАНТИЙСКОЙ ИМПЕРИЙ.	343
1. Участие флота в военных действиях в период Поздней Республики	344
2. Действия флота в позднеимперийском и византийском периоды.	384
ЗАКЛЮЧЕНИЕ	451
БИБЛИОГРАФИЯ.	457
СПИСОК СОКРАЩЕНИЙ.	489
ПРИМЕЧАНИЯ	498

Лука́н в поэме «Фарсалия» рассказывает о морском сражении римлян с греками Массилии. В составе римского флота были крупные корабли, такие как триремы и квадриремы, а в греческом — небольшие и быстроходные. Соответствующей размерам судов была и тактика каждого из противников:

«Были фокейцы всегда в нападеньи на море искусны,
В бегстве умели свой путь изменять крутым поворотом,
При отступленьи они работали быстро кормилом,
Римлян же были суда гораздо устойчивей в море
И при сраженьи бойцам казались похожи на сушу».

(Lucan., III, v. 553–557;

пер. Л. Е. Остроумова под ред. Ф. А. Петровского).

Описывая это сражение, Цезарь сообщает, что быстроходные суда массилийцев, имевшие опытных кормчих, легко уклонялись от атак римских кораблей; массилийцы растягивали свою боевую линию и старались окружить римлян, нападая несколькими кораблями на один, либо, проходя мимо него, ломали ему весла. Поэтому римляне, чтобы завязать с противником ближний бой, стали выставлять один свой корабль против двух вражеских. Когда те подходили близко, они цепляли их баграми и кошками и вели бой на обе стороны, переходя на суда массилийцев (Caes., BC, I, 58).

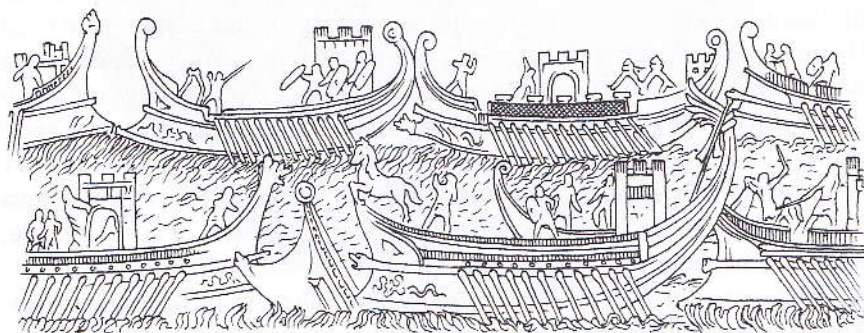

Предположительно, сражение при Акции. Мраморный барельеф (I в. до н. э.).
Прорисовка И. В. Кирсанова

сифонов, ее можно было бросать, поместив в горшки (Leo, Naumach., §63; Nikeph. Ouran., PTh., §60), лить из котлов (Leo, Naumach., §§64, 67; Nikeph. Ouran., PTh., §61) или смачивать ею паклю, обернутую вокруг *триболов*. В военном трактате первой половины X в., известном как «Тактический Компендиум» (*Sylloge Taktikon*), горючая смесь также названа *влажным* или *блестящим огнем*. Для ее метания, согласно трактату, использовались некие шарниры — *стрепты* (στροπτή). «Полезно то, что называется стрептами, которые направляют через устройство влажный огонь, который также известен многим как блестящий [огонь]» (Syll. Takt., 53, 8)³⁹⁹. Семидесятая глава трактата была, очевидно, специально посвящена борьбе с «греческим огнем», поскольку называлась «Как огонь, который называют влажным, может быть потушен, и каким образом, когда он направлен на дерево или стены, не причиняет им вреда». Однако эта глава была утеряна⁴⁰⁰.

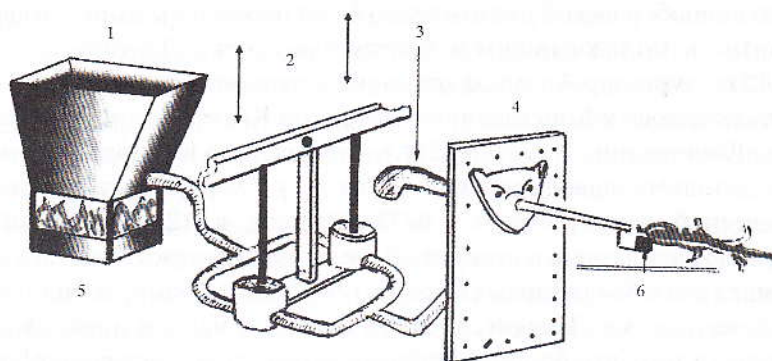

Предполагаемое устройство сифона для метания «греческого огня».

Воспроизведено по: *Beffeyete R.*

L'art de la guerre au Moyen Age. Rennes. 2005. P. 42

- 1 — емкость с «греческим огнем»; 2 — помпа двойного действия; 3 — рукоять, позволяющая направлять выбрасываемую смесь; 4 — металлический щит, защищавший сифонатора от потока горячего воздуха; 5 — жаровня, разогревающая смесь; 6 — коробка с фитилем для воспламенения смеси

Подлинный состав «греческого огня» и соотношение его ингредиентов остались неизвестны. Однако в одной рукописи византийского периода имеется любопытное описание, которое, возможно, имеет непосредственное отношение к «греческому огню»⁴⁰¹. Большая часть